



RACING PARTS CATALOG

RACING CARBURETOR
SPORTS INJECTION
ELECTRONIC CONTROLLER

VOL. 6

MORE POWER, MORE SPEED

RACING CARBURETOR

スピードへの渴望に対する、
OERのこたえ——

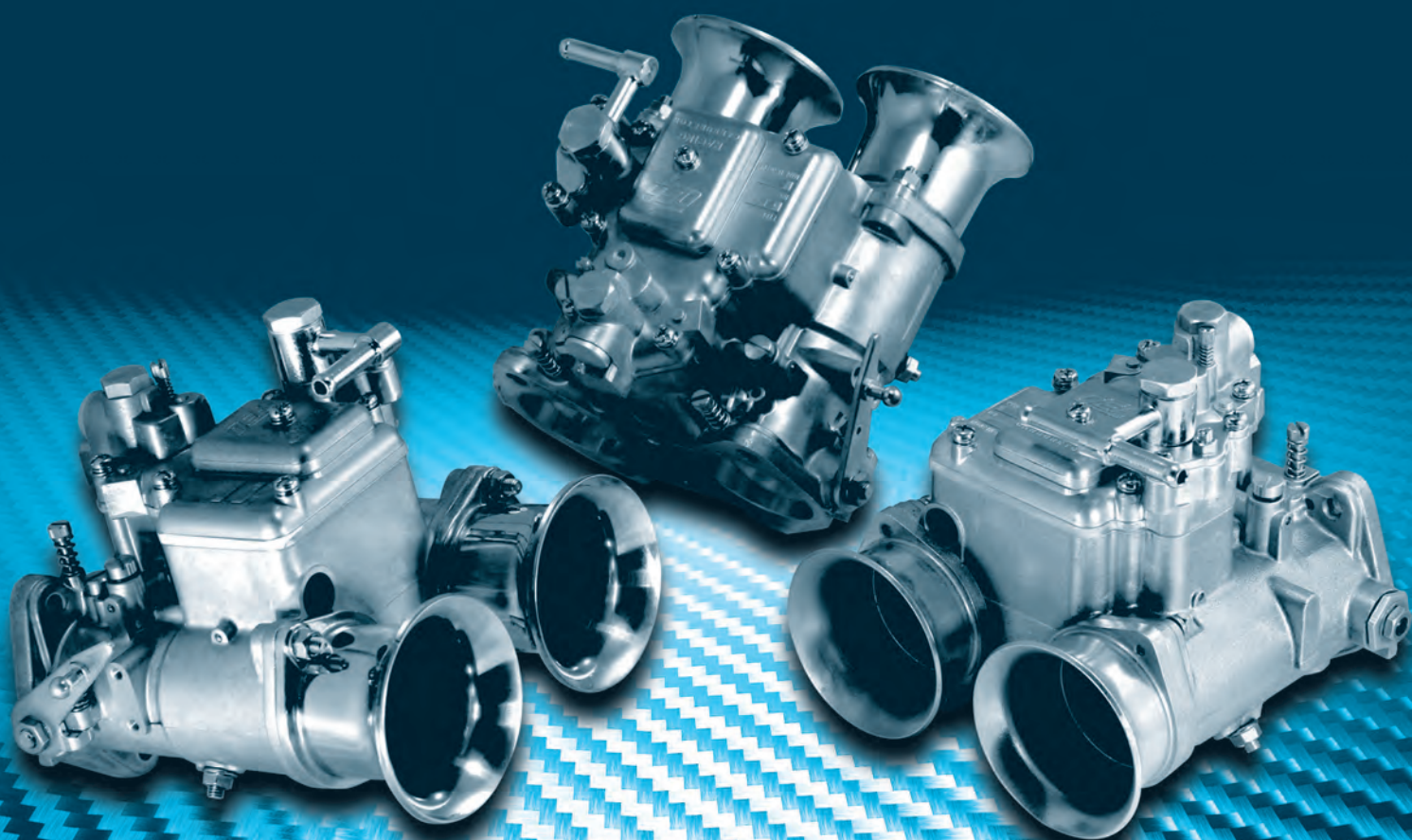

OER レーシング キャブレター

- 車の傾き(急旋回、急加速)時でも、充分性能を維持しえるようジェット類の位置、フロート室の容量、形状を設計しました。特にフロート室の容量は可能な限りの拡大化をはかり、他に類を見ない大容量となっております。
- フロートは旧タイプに比べひとまわり大きくしたことにより容積(浮揚力)がアップしました。また、フロート室に、バッフルプレートを内蔵することによって、フロートレベルの安定化が飛躍的に向上しました。
- 加速ポンプは、ピストン式無段階調整式を採用。これにより、ダイヤフラム式のキャブレターの欠点である、熱劣化等によるダイヤフラムの破損、ポンプボディ内のチェックボールの固着がなくポンプ効率の低下がありません。
- 左右のバランスに優れ、高回転振動時のリターンスプリング折れをなくしたセンターリターンスプリング機構を採用。(45φ、47φ)
- ターボ車にも対応できます(オプション)



●加速ポンプアジャスティング
他のホリゾンドラフトキャブレターでは、エンジンに装着したままでのポンプの吐出量調整が非常に困難でしたが、このスクリューを廻すだけで容易に増減できます。

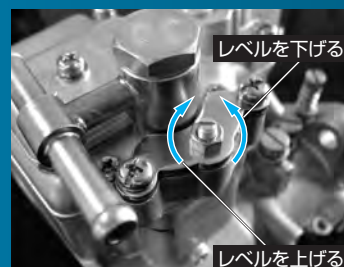

●フロートレベルの調整
エンジンの好不調は、フロートレベルで左右されます。このスクリューを廻すだけで容易に調整できます。

OER レーシング キャブレター

	価格
45φ	56,000円
47φ	59,000円
50φ	98,000円

- ウェーバーのエマルジョン・パイロットが装着できるよう加工されたタイプ。尚、ポンプノズルのみOER製が必要です。

WEBERタイプ

	価格
45φ	59,000円
47φ	62,000円

NEW TYPE チャンバーカバーKIT



旧型のボディでフロート室の油面の安定性が悪いときにこのキットを使用することで、現行の改良型と同じ性能を出すことができる対策パーツです。

KIT内容

- チャンバーカバーAssy
- フロート、ニードルバルブ
- バッフルプレート
- ガスケット

18,500円

※詳しくはP.3パーツリスト参照

CARBURETOR PARTS

キャブレターパーツリスト・価格表

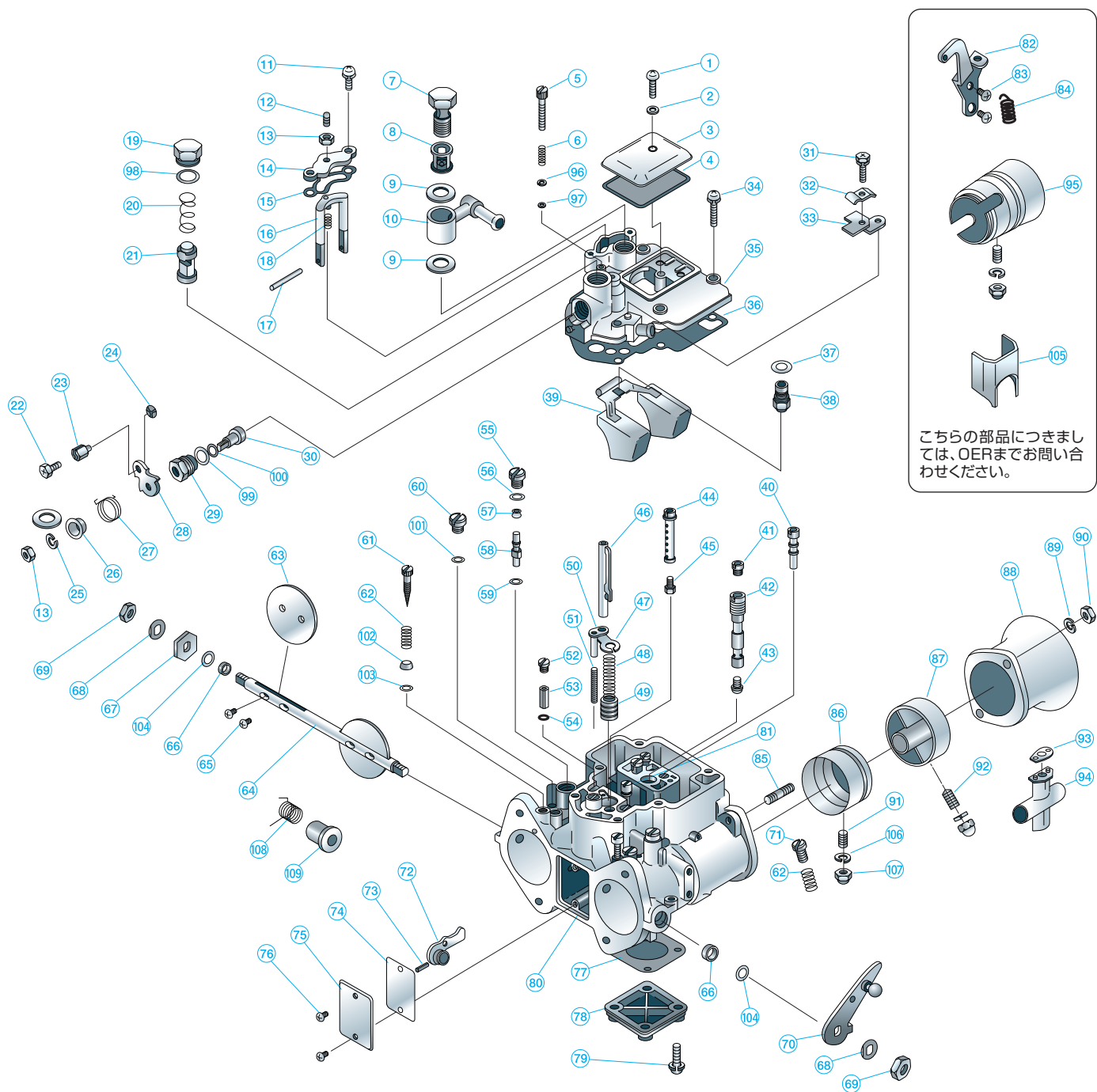

索引	部品番号	部品名	数	価格(円)	備考
1	R812-1525	スクリュー、ジェットカバー	1	95	
2	R351-1050	ワッシャー、ジェットカバー	1	80	
3	8820-0060	ジェットカバー	1	950	
4	8804-0080	ジェットカバーガスケット	1	260	P
5	8810-0110	ポンプアジャストスクリュー	1	550	
6	8818-0090	ストッパースプリング	1	200	
7	8810-0050	バンジョーボルト	1	1,000	
8	8815-0010	フューエルフィルター	1	750	
9	8809-0090	フューエルユニオンガスケット	2	140	R
10	8805-0060	フューエルユニオン L 左		3,600	
10	8805-0050	フューエルユニオン L 右		3,600	
10	8805-0070	フューエルユニオン T 両口		4,000	
11	R812-1510	スクリー、アジャストカバー	2	80	
12	8810-0190F	フロートアジャストスクリュー	1	200	
13	R411-4005	ナット、アジャスト	1	100	
14	8820-0160	フロートアジャストカバー	1	400	
15	8804-0040	アジャストカバーガスケット	1	270	P
16	8850-0020	フロートサポート	1	850	
17	8820-0150	フロートピン	1	150	
18	8818-0010	フロートアジャストスプリング	1	160	
19	8810-0060	リテーナボルト	1	850	
20	8818-0050	スタータバルブスプリング	1	150	
21	8850-0090	スタータバルブ	1	3,200	
22	R711-5010	ターミナルスクリュー	1	250	
23	8810-0100	ワイヤーターミナル	1	200	
24	R612-0004	Eリング	1	60	
25	R471-0050	スプリングワッシャー	1	60	
26	8808-0040	スプリングリテーナ	1	500	
27	8818-0030	スタータレバースプリング 左	1	500	
27	8818-0031	スタータレバースプリング 右	1	600	
28	8804-0010	スタータレバー	1	1,500	
29	8810-0070	シャフトプラグ	1	1,100	
29	8810-0071	シャフトプラグ チョークレス用	1	1,200	
30	8802-0010	スタータバルブシャフト 左	1	2,000	
30	8802-0011	スタータバルブシャフト 右	1	2,000	
31~33	8803-0010A	ワイヤーブラケットASSY		2,400	
34	R812-1525	スクリュー、チャンパーカバー	6	90	
35	8820-0020	フロートチャンパーカバー	1	5,500	
36	8809-0011	チャンパーカバーガスケット	1	1,250	P
37	8809-0060	ニードルバルブガスケット	1	120	R
38	8850-0130	ニードルバルブアッセンブリー	1	3,800	R
39	8850-0010	フロートアッセンブリー	1	4,500	
40	8863-****	パイロットジェット	2	630	
41	8862-****	エアージェット	2	580	
42	8820-0242	エマルジョンチューブ S	1	3,600	
42	8820-0243	エマルジョンチューブ R	1	3,600	
42	8820-0244	エマルジョンチューブ T	1	3,600	
43	8861-****	メインジェット	2	580	
44	8820-0040	スターターブリードパイプ	1	-	
45	8864-00**	スタータジェット	1	950	
46	8850-0040	ポンプロッド	1	2,000	
47	8808-0020	ポンプワッシャー	1	200	
48	8818-0020	ポンプスプリング	1	400	
49	8850-0030	ブランジャー	1	1,800	
50	8850-0120	ポンプストッパー	1	950	
51	8818-0100	ポンプストッパースプリング	1	200	
52	8810-0030	ポンプウエイトプラグ	2	200	
53	8820-0100	ポンプウエイト	2	200	
54	8820-0370	ポンプチェックボール	2	120	R
55	8810-0010	ポンプノズルプラグ	2	360	
56	R020-1006	Oリング、ポンプノズルプラグ	2	280	R
58	8865-****	ポンプノズル	2	780	
59	8809-0020	ポンプノズルガスケット	2	70	R
60	8810-0020	パイパスホールプラグ	2	390	

※索引番号の無い部品は、非分解ですので御注意ください。
 ※索引 40,41,42,43,58,86,はサイズがありますので指定ください。

索引	部品番号	部品名	数	価格(円)	備考
61	8810-0090	パイロットスクリュー	2	360	R
62	8818-0070	アジャストスプリング	2	200	R
63~66	非売品			非売品	
67	8808-0010	スベサーカラー	1	180	
68	8808-0030	ロックワッシャー	2	80	
69	8810-0140	スロットルシャフトナット	2	200	
70	8850-0050	スロットルレバー	1	1,800	
70	8850-0050L	スロットルレバー 逆		3,200	
71	8810-0200	スロットルアジャストスクリュー	1	320	
71	8810-0201	スロットルアジャストスクリュー		320	
72	8850-0060	ボンブレバー	1	2,500	
73	8820-0340	スプリングピン	1	150	
74	8809-0030	ガスケット、シールドプレート	1	180	P
75	8812-0010	シールドプレート	1	1,500	
76	8810-0180	スクリュー、シールドプレート	2	100	
77	8809-0050	ガスケット、ボトムカバー	1	300	P
78	8820-0050	ボトムカバー	1	1,100	
79	R812-1520	スクリュー、ボトムカバー	4	100	
80	非売品			非売品	
81	8867-0000	チェックバルブASSY	1	950	
82	8803-0040	スロットルレバーブラケット		950	
82	8803-0040L	スロットルレバーブラケット 逆		1,800	
83	8810-0210	スクリュー、ブラケット		250	
84	8818-0081	スロットルレバースプリング		360	
85	4514-0612	スタットボルト	4	250	
85	8810-0220	ボルト、50φファンネル用	4	250	
86	8819-45**	アウターベンチュリー 45φ用	2	3,800	
86	8819-47**	アウターベンチュリー 47φ用	2	4,200	
86	8819-50**	アウターベンチュリー 50φ用	2	4,500	
87	8820-0270	インナーベンチュリー	2	4,500	
88	8819-4550	エアファンネル、45φ50mm	2	4,500	
88	8819-4750	エアファンネル、47φ50mm	2	4,500	
88	8819-5035	エアファンネル、50φ35mm	2	8,500	
89	R471-0060	スプリングワッシャー	4	90	
90	R414-4006	ナット	4	90	
91	8810-0160	セツトスクリュー		200	
92	8810-0170	セツトスクリュー		200	
93	8809-0110	ガスケット、インナーベンチュリー	2	150	50φP
94	8820-0310	インナーベンチュリー、50φ用	2	3,200	
95	非売品			非売品	
96	8808-0090	ワッシャー、アジャストスクリュー	1	200	T
97	8809-0130	Oリング、ポンプアジャストスクリュー	1	150	T
98	8809-0170	Oリング、リテーナボルト	1	200	R
99	8809-0160	Oリング、シャフトプラグ	1	200	R
100	8809-0150	Oリング、スタータバルブシャフト	1	180	R
101	8809-0180	Oリング、パイパスホールプラグ	2	180	R
102	8808-0080W	ワッシャー、パイロットスクリュー	2	250	T
103	8809-0140	Oリング、パイロットスクリュー	2	180	T
104	8808-0070	ロックワッシャー	2	250	
105	8818-0120	パッフルプレート	1	3,000	
106	8809-0190	ガスケット、ファイバー		150	T
107	8810-0240F	フランジナット	4	180	
107	8810-0240	キャップナット		400	T
108	8818-0130	センターリタンスプリング		1,250	
109	8808-0080S	センタースプリングリテーナー		1,250	

※備考欄「T」はターボ用パーツを示します。

●セツトパーツ

備考欄「P」及び「R」のパーツは、下記のセツトでもご購入いただけます。

セツト	部品番号	部品名	価格(円)
P	OPCK-0045	パッキンセツト 45φ47φ用	2,100
	OPCK-0050	パッキンセツト 50φ用	2,100
R+P	OREP-0045	リベアキツ 45φ用	6,800
	OREP-0047	リベアキツ 47φ用	6,800
	OREP-0050	リベアキツ 50φ用	6,800

CARBURETOR PARTS

キャブレターオプションパーツ

ツインキャブ用アイドルアップキット



キャブレター仕様車のパワーロスを防止!

エアガバナーから調整された二次エアは専用のエアデリバリーボディを通じて均等に分配され、専用のインシュレーターから各気筒へ供給されます。



4気筒用 **生産中止**
6気筒用 **生産中止**

※二次エアの調整はメイン系、サブ系の2種類あり、アイドルリングから巡行時まで調整が可能です。
※急加速時や登坂時に関しては加速不良が起きないようにガバナー本体のダイヤフラムピストンが働き、二次エアの供給は一時的に遮断されます。(ノッキング防止)

GND
+12v

ファンネル

エアファンネル



カールファンネル



品名		本体価格 (円)
エアファンネル	40φ-50mm	生産中止
	40φ-75mm	生産中止
	44 (45) φ-50mm	4,500
	50φ-35mm	8,500
カールファンネル	40φ-45mm	4,500
	40φ-70mm	5,000
	44φ-45mm	5,000
	44φ-70mm	5,500
	44φ-75mm	8,000
	44φ-80mm	8,000

OERキャブ・セッティングパーツ

品名		本体価格 (円)
アウター	45φ用 32φ、34φ、37φ、38φ、39φ、40φ、41φ	3,800
ベンチュリー	47φ用 36φ、38φ、39φ、40φ、41φ、42φ、43φ	4,200
	50φ用 40φ、43φ、45φ、46φ	4,500
パッキンセット	40φ、45φ、47φ、50φ	2,100
リペアキット	40φ、45φ、47φ、50φ	6,800
メインジェット	#100~200 (#5とび) ・ #200~290 (#10とび)	580
エアジェット	#100~290 (#10とび)	580
パイロットジェット	#40~80 (#2.5とび)	630
ポンプノズル	#30~70 (#5とび)	780

インシュレーター

ベークインシュレーター



パイプ付

インシュレーターパッキン



品名		本体価格 (円)
ベークインシュレーター	40φ用	2,900
	44 (45) φ用	2,900
	44 (45) φ用 (4φパイプ付)	4,500
	50φ用	3,500
インシュレーターパッキン	40φ用	350
	44 (45) φ用	350
	50φ用	400

レベルゲージ



7,200円

エマルジョン・チューブ

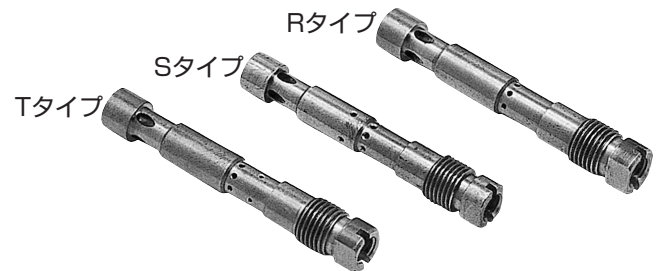

各¥3,600

エアガバナー (回転センサー付)

サン・エアガバナーはエンジンの回転に応じて、回転センサー、ソレノイドバルブ、メンブレンの連動によって、アイドルリングから高速域にわたって適正な混合気を供給し、エンジンパワーを維持して燃料消費を確実に節約します。

シリンダー内は常時完全燃焼していますから、エンジンオイルの劣化を防ぎ、エンジンの寿命増大やCOの排出の減少で環境にやさしいパーツです。

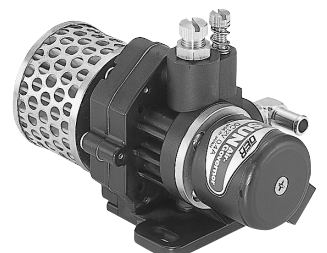

生産中止

エアクリーナー

OER、SOLEXキャブに装着できます。従来品との互換性がありますので、エレメント交換によって効率アップが図れます。

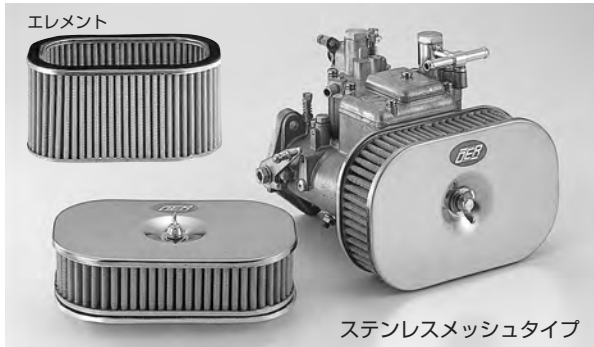

ステンレスメッシュタイプ

ステンレスメッシュタイプ

	クリーナー-ASSY (円)	エレメント単体 (円)
40mm	8,500	6,000
80mm	9,500	6,700

パンチングタイプ

	クリーナー-ASSY (円)	エレメント単体 (円)	AGエレメント (円)
40mm	4,800	2,400	2,200
80mm	5,200	3,000	-



AGエレメント (差込口14φ)

クリーナーパッキン OER (40、45、47φ) 各350円

キャブレター用レギュレーター

インジェクション用燃料ポンプのままキャブレターを装着される場合に使用します。高圧用、低圧用がありますが、リターンパイプの大きさ、車輛間の条件により使い分けてください。

- 高圧用 (HI) 0.3MPaの燃圧を0.025~0.03MPa (0.25~0.3kg/cm²) に下げます。
- 低圧用 (LO) 0.1MPaの燃圧を0.025~0.03MPa (0.25~0.3kg/cm²) に下げます。

※一部のトヨタ車においてはリターンパイプが細いため、高圧用では燃圧が下がりにませんので低圧用をご使用ください (160psまで対応)。ただし160psを超える場合はリターンパイプを改造し、高圧用を使用してください。

高圧用



18,800円

●通常配管図

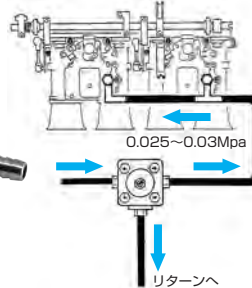

●パーコレーション発生時

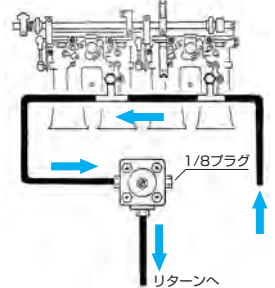

低圧用



19,800円

●通常配管図

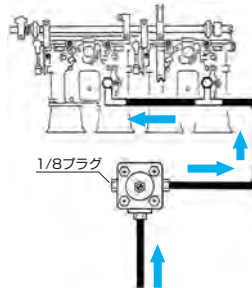

●リターンパイプが細い車両

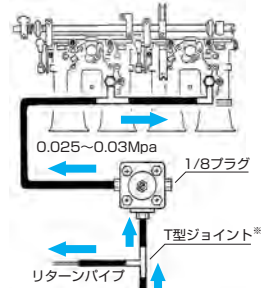

※リターンすることで0.1Mpaになります。

圧力計

注) 圧力計は工業用で、車載用ではありません。



- キャブ用 (60φ)
 - 0~0.05MPa.....10,800円
 - 0~0.1MPa.....6,800円
- インジェクション用 (60φ)
 - 0~0.6MPa.....5,500円
 レギュレーター本体に、取り付けることもできます。
- 連成計
 - 0.1MPa~0.1MPa.....生産中止
- バキューム計
 - 0.1MPa~0MPa.....生産中止

※いずれも配管口径はPT 1/8です。

SPORTS INJECTION

スポーツインジェクション

スロットルボディ

センターリターンスプリング機構

左右のバランスに優れ、
高回転振動時のリターン
スプリング折れをなくしました。

オリジナルスロットル ポジションセンサー取付可能

スロットルポジション
センサーはオプション設定
9,800円

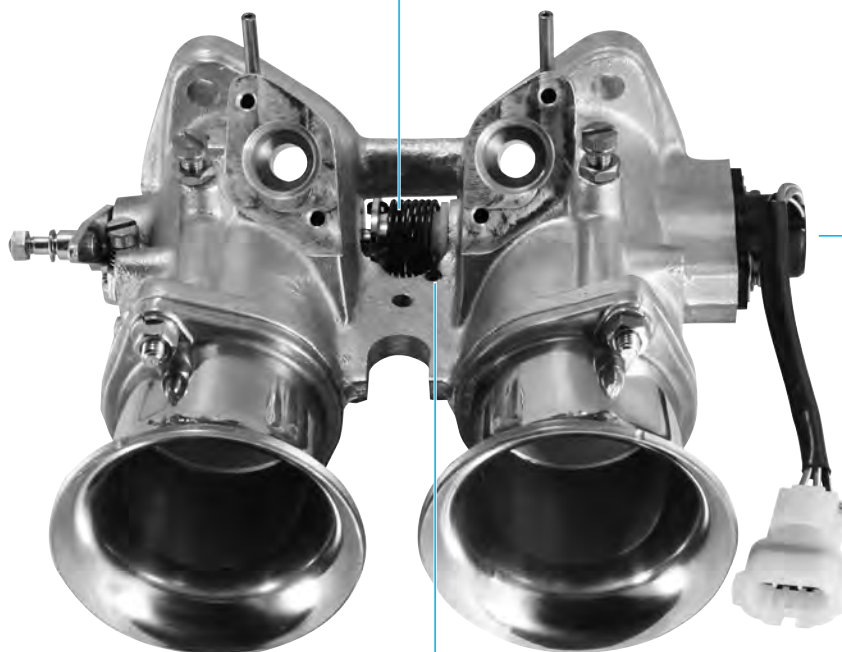

スプリングの強弱を裏側ネジにより調整可能

- スロットルボディの取付ピッチは、
OER、SOLEX、WEBER（サイドドラフト）と同じです。

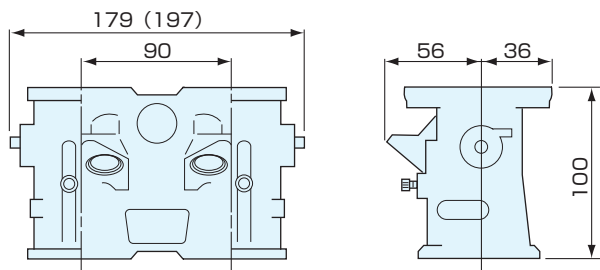

45φ45φシングルインジェクター用
45φ……………**40,000円**
47φ……………**55,000円**

() 内数値はスロットルポジションセンサー付の場合。

- 50φツインボディ
(スロットルポジションセンサーなし)

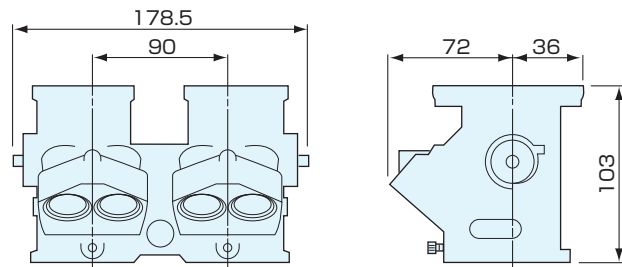

50φツインインジェクター用
生産中止

オプションパーツ

インターフィット

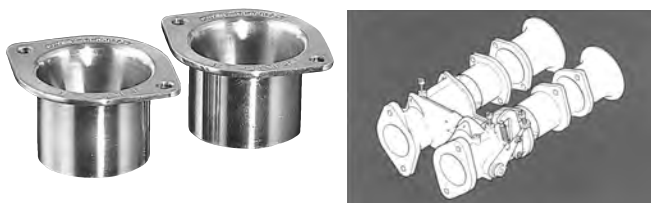

中低速域のワートルクが向上します。

45φ用のみ 30φ }
34φ } **生産中止**
38φ }

エアファンネル



45-50φ
1ヶ **4,500円**



50-35φ (特殊ボルト付)
1ヶ **8,500円**

バキュームタンク

4気筒用、6気筒用
12,500円



インジェクターカプラー



日産用

トヨタ用
各 **1,800円**

デリバリーパイプ

9,800円



スペーサー

3,400円

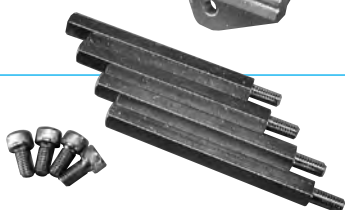

4気筒用 **9,000円**
6気筒用 **12,000円**

インジェクション用レギュレーター

0.26MPa~0.6MPa (可変式) レスポンスアップ&パワーアップ!

- ニュータイプのインジェクション専用の燃圧可変式レギュレーターです。
- 燃圧を上げることで燃料の霧化を促進しレスポンスが向上します。
- 放熱の良い場所に取り付けることによりバーコーションの発生率が少なくなります。
- インジェクター容量がアップします。



※適用車種についてはお問い合わせください。

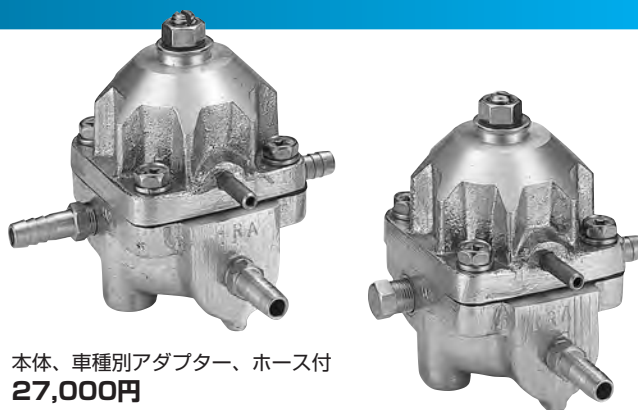

本体、車種別アダプター、ホース付
27,000円

本体のみ
21,000円

当社実測値

燃圧 (kg/cm ²)	吐出量 (cc)	アップ率 (%)
2.5	320	ベース
3.0	355	10.9
3.5	380	18.7
4.0	405	26.5

OERキャブキット

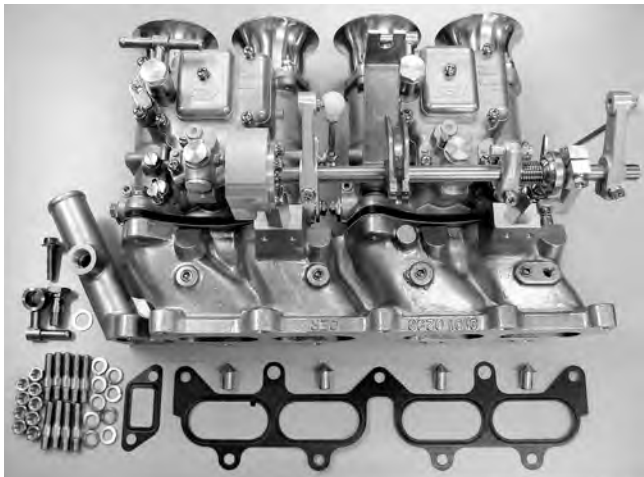

AE86用キット内容



AE92用



AE111キャブキット

スロットルセンサーケーブル
1,800円

4AGキャブキット

	OERキャブキット (円)
AE86 (45φ用)	185,000
AE92 (45φ用)	175,000
AE101 (45φ用)	185,000
AE111 (45φ用)	185,000

※インジェクション車の場合は、別途キャブ用レギュレーターが必要です。

オプションパーツ

- レギュレーター 17,000円
- エアクリーナー
パンチングタイプ 4,500円
メッシュタイプ 8,000円

SR20DE用 (PS13のみ)

	OERキャブキット (円)
スロットルポジション付	202,000
スロットルポジションなし	190,000

※純正燃料ポンプ使用の際は、当社キャブ用レギュレーターをご使用ください。

L28用

	OERキャブキット (円)
L-28 (45φ用)	246,000
L-28 (47φ用)	260,000
L-28 (50φ用)	367,000

※L型にはヒートプレート及びマニホールドガスケットは付属していません。

※インジェクション車の場合は、別途キャブ用レギュレーターが必要です。

オプションパーツ

- エアクリーナー (40mm) 4,800円
(80mm) 5,200円
- キャブ用レギュレーター
(高圧用) 18,800円
(低圧用) 19,800円
- ヒートプレート (L6用) 7,800円

※その他キャブ用オプションパーツを
各種取り揃えていますので、お問い合わせください。

ヒートプレート

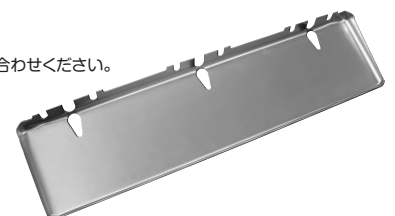

マニホールド

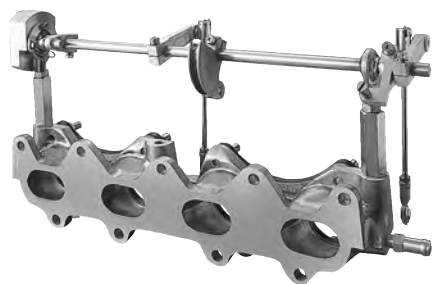

	OERキャブ用 (円)
AE86	73,000
AE92	63,000
AE101	73,000
AE111	73,000

※インジェクション車の場合は、別途キャブ用レギュレーターが必要です。

	OERキャブ用 (円)
SR20スロットルポジション付	90,000
SR20スロットルポジションなし	78,000
L-28	78,000
L-28 (50φ用)	81,000

※ヒートプレート及びマニホールドガスケットは付属していません。

※インジェクション車の場合は、別途キャブ用レギュレーターが必要です。

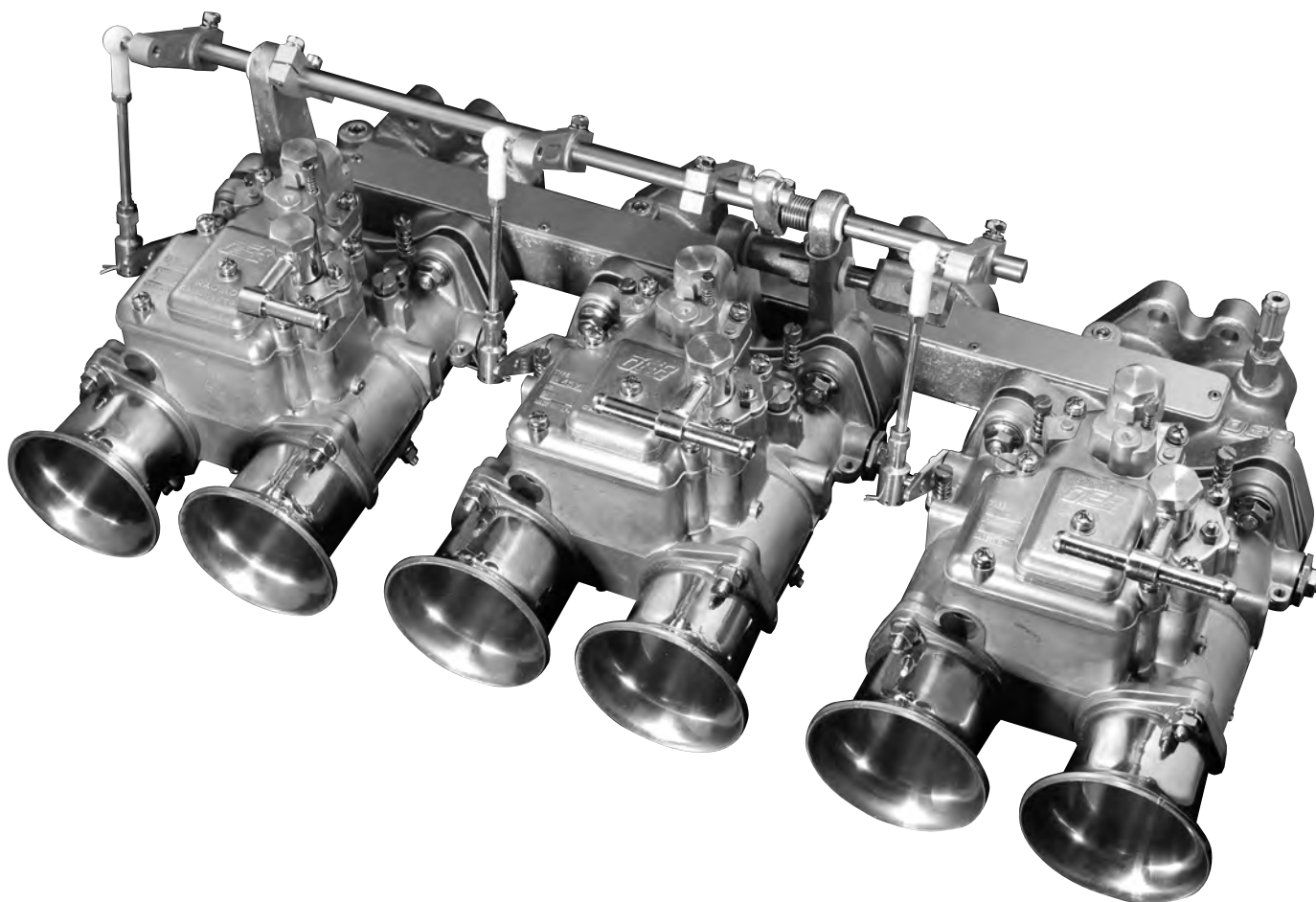

キャブレターキットイメージ

OERスポーツインジェクションキット

4AG スポーツインジェクションキット

従来のKITで長年愛用されてきたフルキット。
エアコンのアイドルアップ機能、コールドスターター、
エアクリーナーまで付いている完全ボルトオンキット。

- OER独自の設計と優れた鋳造及び加工技術による美しい光沢、仕上りは、材質とともに他の追随を許しません。
- ノーマルパーツ（インジェクター、デリバリーパイプ、フュエルレギュレーター、吸気温センサー等）をインテークマニホールドに取付けることで低価格を実現。
- OERオリジナルスロットルセンサー付きの新型スロットルボディを装着。
- コンピューターはノーマルのまま使用できます。
- アイドルアップ装着取付けで、冷寒時やエアコン使用時のファーストアイドルが効きます。
- オプションパーツを取付けることにより、さらにグレードアップがはかれます。

サーキットバージョン

サーキット仕様として不必要とされてきた、アイドルアップ機能やコールドスターター、エアクリーナー等を取り除くことにより低価格化を実現しました。

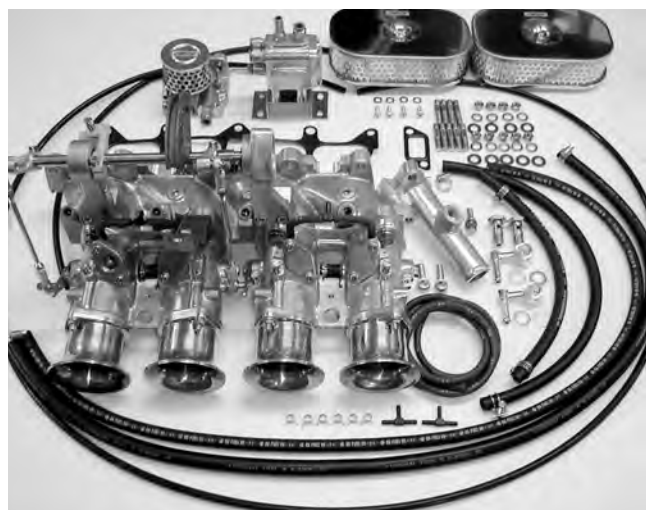

	スポーツインジェクションキット (円)	サーキット仕様 (円)
AE86	(45φ) 186,000	165,000
AE92	(45φ) 186,000	154,000

B16A & B18C スポーツインジェクションキット



B16A用



B18C用

- OER独自の設計と優れた鋳造及び加工技術による美しい光沢、仕上りは、材質とともに他の追随を許しません。
- ノーマルパーツ（インジェクター、デリバリーパイプ、フュエルレギュレーター、吸気温センサー等）をインテークマニホールドに取付けることで低価格を実現。
- OERオリジナルスロットルセンサー付きの新型スロットルボディを装着。
- コンピューターはノーマルのまま使用できます。
- アイドルアップ装着取付けで、冷寒時やエアコン使用時のファーストアイドルが効きます。
- オプションパーツを取付けることにより、さらにグレードアップがはかれます。

	スポーツインジェクションキット (円)
B16A	195,000
B18C	195,000



NA8C & NA6CE スポーツインジェクションキット



- エアフロを取り外し、燃料制御を圧力センサー内蔵のコントローラーで行ないます。
- 可変式のフューエルレギュレーターにて燃圧を上げ、インジェクターの霧化を促進しますので、レスポンスが向上しました。
- アイドルアップボディにより、エアコンや冷間時のアイドルアップが可能です。
- CPUや電装時に関してほとんど全てを、カブラー接続にしましたので取り付けが簡単です。
- ノーマルパーツ(インジェクター・ISCバルブ等)を流用することで、低価格を実現しました。

NA6CE用

NA6 STREET KIT…… **185,000円**

- スポーツインジェクション用マニホールドリンケージセット
- OERスポーツインジェクションボディ
- フューエルレギュレーター(可変式)
- スロットルポジションセンサー
- D-jetroコントロールユニット(SIC)
- ジャンピングカブラ
- アイドルアップボディ
- その他取付け用パーツ一式

NA6 CIRCUIT KIT…… **265,000円**

STREET KITのSICに替えて、D-conが付いたキットです。

NA8CE用

NA8 STREET KIT…… **195,000円**

- スポーツインジェクション用マニホールドリンケージセット
- OERスポーツインジェクションボディ
- スロットルポジションセンサー
- D-jetroコントロールユニット(SIC監)
- ジャンピングカブラ
- アイドルアップボディ
- その他取付け用パーツ一式

L28 スポーツインジェクションキット

- スポーツインジェクション用マニホールドリンケージセット
- OERスポーツインジェクションボディ
- スロットルポジションセンサー
- エアードリバリータンク
- ヒートプレート及びマニホールドガスケットは付属していません
- その他取付け用パーツ一式

	スポーツインジェクションキット(円)
L-28 (45φ用)	255,000
L-28 (47φ用)	288,000
L-28 (50φ用)	—

マニホールド

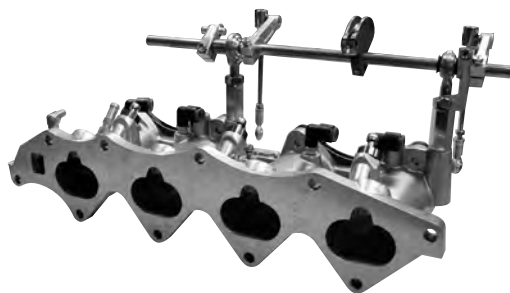

	スポーツインジェクション用(円)
AE86	73,000
AE92	71,000

	スポーツインジェクション用(円)
L-28	98,000
L-28 (50φ)	103,000

※ヒートプレート及びマニホールドガスケットは付属していません。

	スポーツインジェクション用(円)
B16A	90,000
B18C	90,000

オプションパーツ

- 調整式フューエルプレシャーレギュレーター
(アダプター、ホース付)…………… **27,000円**
- 高効率ニュータイプエアクリナー…………… **17,000円**
- バキュームタンク…………… **12,500円**

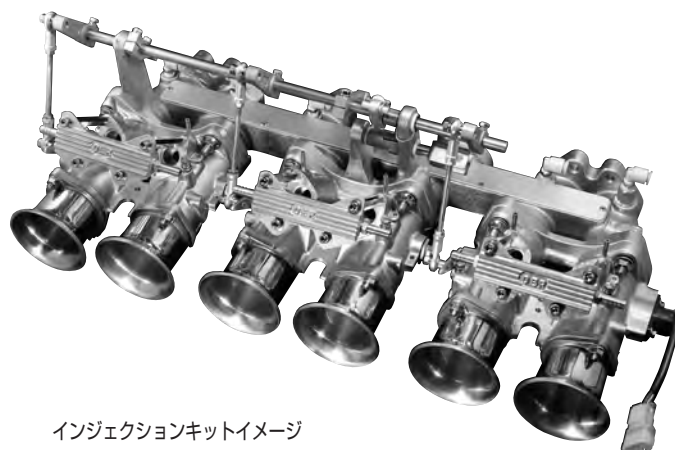

インジェクションキットイメージ

LINKAGE PARTS

リンケージパーツ

スロットリンクレバー リターンสปリングレバー



索引	部番	品名	価格 (円)
1	6004-1380	スロットリンクレバー L60	2,500
2	6004-1410	スロットリンクレバー L52	2,200
3	6004-1410P	スロットリンクレバー ピロ用 L52	2,950
4	6004-0760	スロットリンクレバー L42	2,200
5	6004-0760P	スロットリンクレバー ピロ用 L42	2,950
6	6000-1390	アジャスティングレバー	2,200
7	6004-1720	スロットリンクレバー L52	2,950
8	6004-0880	スロットリンクレバー L42	3,200
9	6004-1381	スロットリンクレバー L60	2,500
10	6004-1411	スロットリンクレバー L52	2,200
11	6004-1411P	スロットリンクレバー ピロ用 L52	2,950
12	6004-0761	スロットリンクレバー L42	2,200
13	6004-0761P	スロットリンクレバー ピロ用 L42	2,950
14	6000-1400	アジャスティングレバー	2,200
15	6004-1721	スロットリンクレバー L52	2,950
16	6004-0881	スロットリンクレバー L42	3,200
17	6018-4630	リターンสปリング 左巻	650
18	6018-4631	リターンสปリング 右巻	650
19	6004-4600	リターンสปリングレバー	2,700
20	6102-0340	テフロンブッシュ	1,800
21	6150-0800	レバーピン(φ8)	350
22	6150-0100	レバーピン ピロ用	950

※Lはシャフト中心からピンの中心までの距離を示す。

ターンバックルASSY

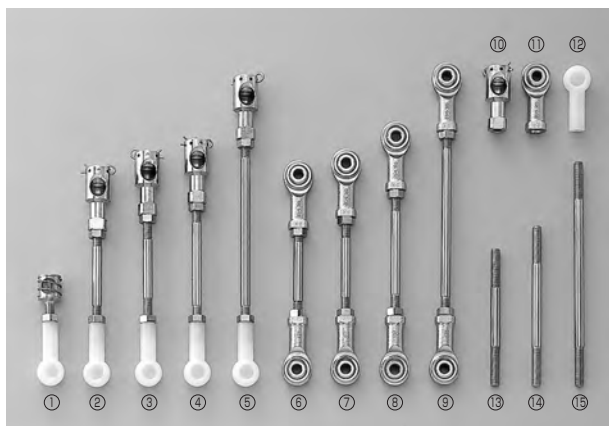

索引	部番	品名	価格 (円)
1	6150-0160	ターンバックル ASSY L38	1,750
2	6150-0221	ターンバックル ASSY L97(L:92-107)	2,700
3	6150-0220	ターンバックル ASSY L102(L:92-107)	2,700
4	6150-0820	ターンバックル ASSY L107(L:102-117)	2,700
5	6150-0860	ターンバックル ASSY L140(L:137-152)	2,700
6	6150-1221	ターンバックル ピロ	4,700
7	6150-1220	ターンバックル ピロ	4,700
8	6150-1820	ターンバックル ピロ	4,700
9	6150-1860	ターンバックル ピロ	4,700
10	6007-0290	ターンバックル ロットエンド CAB	1,200
11	6150-0250	ターンバックル ロットエンド ピロ用	2,500
12	6007-0380	ターンバックル テルリン	1,300
13	6007-2226	ターンバックル ロッド L70	900
14	6007-0820	ターンバックル ロッド L82	900
15	6007-0860	ターンバックル ロッド L115	900

※Lはピンの間の距離を示す。

ワイヤーブラケット

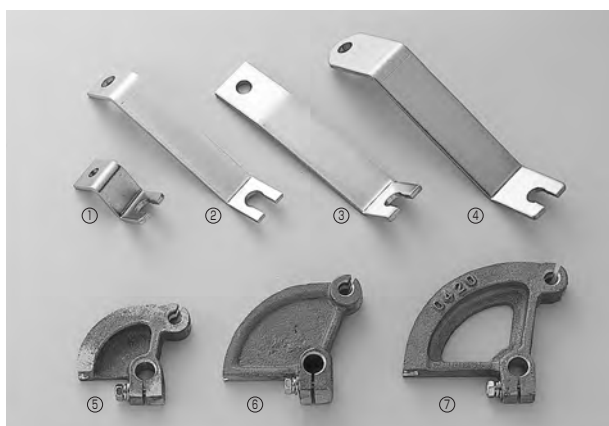

索引	部番	品名	価格 (円)
1	6003-0570	ワイヤーブラケット B16A	2,300
2	6003-6480	ワイヤーブラケット 4AG(92ヘッド)	2,300
3	6003-0960	ワイヤーブラケット L6	2,200
4	6003-6470	ワイヤーブラケット 4AG(86ヘッド)	2,100
5	6004-2810	扇型ワイヤーレバー R30	5,600
6	6004-4642	扇型ワイヤーレバー R45	6,300
7	6004-0420	扇型ワイヤーレバー R50	6,700

※Rは扇形の半径を示す。

リンケージシャフト

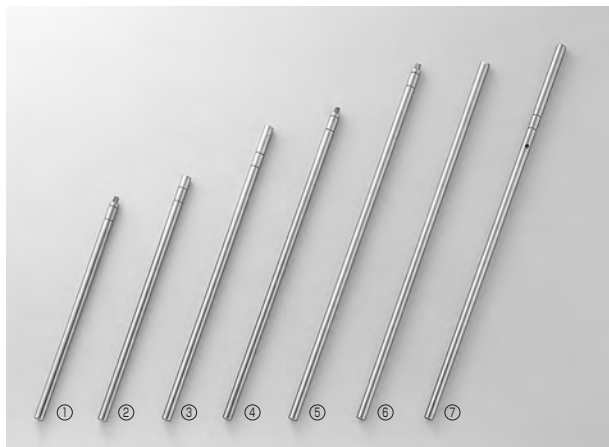

索引	部番	品名	価格 (円)
1	6202-0010	4AG INJ (L230)	3,600
2	6202-1020	B16A CAB	3,000
3	6202-1010	B16A INJ	3,600
4	6202-1000	4AG CAB	3,600
5	6202-0350	AE101,111	4,200
6	6202-1100	SR20 CAB	3,600
7	6202-0440	L6 (L420)	4,200

アウトレットパイプ インジェクターメクラ

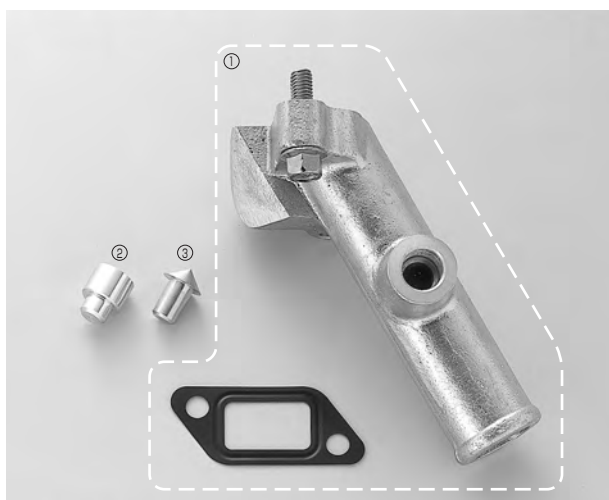

索引	部番	品名	価格 (円)
1	4AGOP-0010	アウトレットパイプ 4AG	18,000
2	4AGINJ-P200	インジェクタープラグ 4AG(92ヘッド)	1,200
3	4AGINJ-P100	インジェクタープラグ 4AG(86ヘッド)	1,200

エクステンションボルト シャフトブラケット テフロンブッシュ スナップリング スタッドボルト ナットフランジ 平ワッシャー

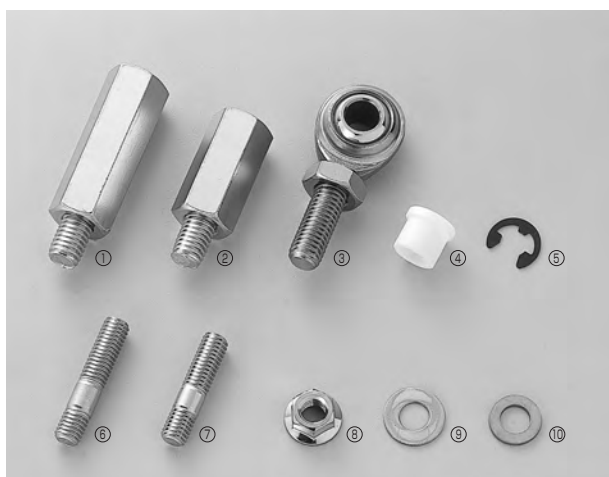

索引	部番	品名	価格 (円)
1	6203-1010	エクステンションボルト L50	1,500
2	6203-0000	エクステンションボルト L36	1,500
3	6150-0231	シャフトブラケット ロッドエンド 10φ	3,000
4	6102-0340	テフロンブッシュ	1,800
5	(B2825/8)	スナップリング	150
6	7514-0841	スタッドボルト M8 L41	400
7	7514-0835	スタッドボルト M8 L35	380
8	7514-4008F	M8 ナットフランジ付	60
9	7514-208115	M8 平ワッシャー(1.0)	30
10	7514-2080-15	M8 平ワッシャー(1.6)	25

※1,2のLはエクステンション部の高さを示す。
 ※6,7のLはボルトの長さを示す。

UNION PARTS

ユニオンパーツ

ストレートジョイント

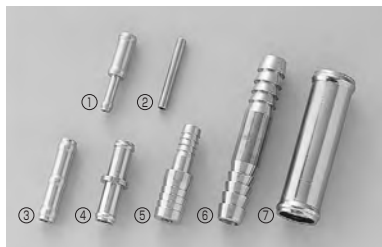

索引	部番	品名	価格(円)
1	2411-1050	4φ-8φ 異径ジョイント 内径2-5 L33	800
2	2411-0410	4φ ブーストジョイント 内径3 L30	240
3	2411-1080	8φ ストレートジョイント 内径5 L35	760
4	2411-1081	8φ ストレートユニオン 内径6 L34	760
5	2411-1130	8φ-12φ 異径ジョイント 内径5-5 L40	2,000
6	2411-1290	12φ ストレートジョイント 内径8 L70	1,600
7	2411-1160	17φ ストレートジョイント 内径14.5 L60	1,000

シズミプラグ、プラグ



索引	部番	品名	価格(円)
1	2411-0880	1/8 シズミプラグ	200
2	2411-0210	プラグ 9φ L20	650
3	2411-0100	プラグ 11φ L25	650
4	2411-0520	プラグ 14φ L25	1,200
5	2411-1420	1/4 シズミプラグ	240
6	2411-1421	3/8 シズミプラグ	320
7	2411-0110	1/8 プラグ H10, L15	750
8	2411-0200	1/4 プラグ H 9, L19	750
9	2411-1150	3/8 プラグ H12, L21	800

L型ジョイント



索引	部番	品名	価格(円)
1	2411-1070	8φ-1/8 L型ジョイント 内径5	1,000
2	2411-1260	6φ-1/8 L型ジョイント 内径4	1,200
3	2411-1280	4φ-1/8 L型ジョイント 内径2	1,250
4	2411-0620	17φ-3/8 L型ジョイント 内径11	生産中止
5	2411-0850	12φ-1/4 L型ジョイント 内径7	1,800

メス-オス T型、L型ジョイント



索引	部番	品名	価格(円)
1	2411-0785	1/8メス-1/8オス ジョイント H14, L23	750
2	2411-0161	1/4メス-1/8オス ジョイント H16, L24	750
3	2411-0810	1/8メス-1/4オス ジョイント H14, L23	750
4	2411-0772	1/8メス T型ジョイント	1,850
5	2411-0800	1/8メス-1/8オス L型ジョイント	1,600
6	2411-0870	1/8メス-1/8メス-1/8オス ジョイント H17, L40	1,200
7	2411-0873	1/4メス-1/8メス-1/4オス ジョイント H19, L39	1,600
8	2411-0871	1/8メス-1/8メス-1/8メス ジョイント H17, L40	1,200
9	2411-0780	1/8オス-1/8オス ジョイント H12, L25	960

ジョイント



索引	部番	品名	価格(円)
1	2411-1020	4φ-1/8 ジョイント 内径2 H10, L35	700
2	2411-0550	6φ-1/8 ジョイント 内径4 H10, L31	600
3	2411-0500	8φ-1/8 ジョイント 内径5 H10, L31	600
4	2411-0470	10φ-1/8 ジョイント 内径4.2 H12, L36	1,250
5	2411-0940	12φ-1/4 ジョイント 内径8.5 H14, L41	1,200
6	2411-0320	16φ-3/8 ジョイント 内径12 H17, L45	1,000
7	2411-0311	17φ-3/8 ジョイント 内径11 H19, L46	2,200

T型ジョイント



索引	部番	品名	価格(円)
1	2411-0990	4φ T型ジョイント 内径2	250
2	2411-1060	8φ-4φ 異径T型ジョイント 内径5-2	2,200
3	2411-0951	6φ T型ジョイント 内径4	2,200
4	2411-0950	8φ T型ジョイント 内径6	2,200
5	2411-1210	10φ-8φ 異径T型ジョイント 内径8-6	2,350
6	2411-1230	12φ-8φ 異径T型ジョイント 内径6-6	2,350
7	2411-1240	12φ T型ジョイント 内径8	2,350

4φ(内径2.7)、6φ(内径4.0)、8φ(内径5.6)、
10φ(内径7.0)、12φ(内径8.6)となっております。
●用途/水、油、ガソリン
●特長/耐酸性、耐油性、耐アルカリ性、耐熱性
●耐熱温度/-20~+110℃

ステンバンド クリップ



索引	部番	品名	価格(円)
1	2414-0400	ステンバンド(6~15φ)	380
2	2414-0600	ステンバンド(8~22φ)	380
3	2414-SGT1628	ステンバンド(16~28φ)	380
4	2414-SGT2335	ステンバンド(23~35φ)	380
5	2414-SGT3250	ステンバンド(32~50φ)	480
6	2414-SGT5070	ステンバンド(50~70φ)	560
7	2414-0210	クリップ 4φ(内径6.8φ)	80
8	2414-0200	クリップ 5φ(内径7.6φ)	80
9	2414-0020	クリップ 6φ(内径11.3φ)	100
10	2414-0010	クリップ 8φ(内径12.5φ)	100
	2414-SGT6080	ステンバンド(60~80φ)	750
	2414-SGT7090	ステンバンド(70~90φ)	800
	2414-SGT80100	ステンバンド(80~100φ)	800
	2414-SGT90110	ステンバンド(90~110φ)	800

キャップ



索引	部番	品名	価格(円)
1	2412-0120	4φ キャップ	120
2	2412-0140	8φ キャップ	150
3	2412-0130	10φ キャップ	180
4	2412-0110	12φ キャップ	210
5	2412-0090	16φ キャップ	200
6	2412-0100	21φ キャップ	250

ストレートジョイント

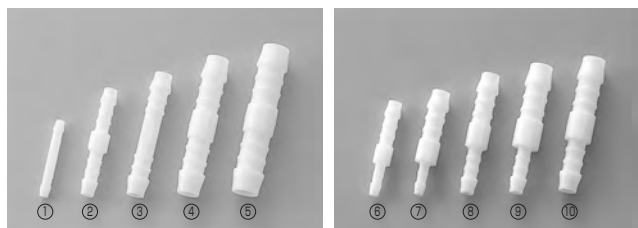

索引	部番	品名	価格(円)
1	2411-GS4	4φ ストレートジョイント	220
2	2411-GS6	6φ ストレートジョイント	240
3	2411-GS8	8φ ストレートジョイント	490
4	2411-GS10	10φ ストレートジョイント	580
5	2411-GS12	12φ ストレートジョイント	750
6	2411-GRS64	6φ-4φ 異径ジョイント	390
7	2411-GRS84	8φ-4φ 異径ジョイント	580
8	2411-GRS86	8φ-6φ 異径ジョイント	650
9	2411-GRS106	10φ-6φ 異径ジョイント	750
10	2411-GRS108	10φ-8φ 異径ジョイント	750

※上記□内参照

T型ジョイント

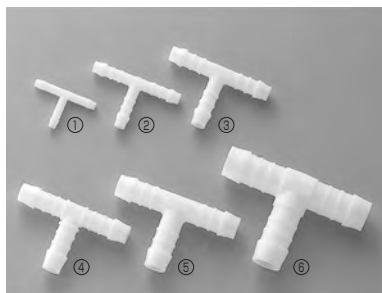

索引	部番	品名	価格(円)
1	2411-TS4	4φ T型ジョイント	450
2	2411-TS6	6φ T型ジョイント	600
3	2411-TS8	8φ T型ジョイント	850
4	2411-TS10	10φ T型ジョイント	1,050
5	2411-TS12	12φ T型ジョイント	1,150
6	2411-TS16	16φ T型ジョイント	1,900

※上記□内参照

T型異径ジョイント

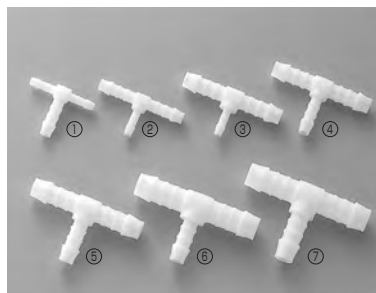

索引	部番	品名	価格(円)
1	2411-TRS464	4-6-4φ 異径T型ジョイント	600
2	2411-TRS646	6-4-6φ 異径T型ジョイント	640
3	2411-TRS848	8-4-8φ 異径T型ジョイント	820
4	2411-TRS868	8-6-8φ 異径T型ジョイント	820
5	2411-TRS181	10-8-10φ 異径T型ジョイント	1,050
6	2411-TRS12812	12-8-12φ 異径T型ジョイント	1,200
7	2411-TRS12112	12-10-12φ 異径T型ジョイント	1,200

※上記□内参照

ELECTRONIC CONTROLLER

コントローラー

TUNED BY DER
D-con
D-jetro Racing Computer

従来のDRC301では、圧力センサーのみの燃料制御でしたが、スロットルポジションセンサー+圧力センサーの制御が可能になりました。アイドルスイッチ、レブリミッター、回転センサー内蔵により回転域におけるフル増量を実現し、ターボインターフェイスも標準装備されるなど、さらなるグレードアップを図りました。また、従来のスポーツインジェクションコンピューター(D-Fit、DRC301)にD-con I/Fを追加することで、スロットルポジションセンサーの信号が入力でき、さらに細かなセッティングが可能となります。



D-con本体
+
D-con I/F
108,000円

D-con本体



- PUMP**
加速増量の燃料調整
- WARM-UP**
冷間時のアイドルの燃料調整
- IDLE**
通常のアイドルの燃料調整
- MAIN**
走行時の基本噴射量の調整

D-con I/F 52,000円



- TURBO**
TURBO(加給圧)がかかった時の燃料調整
- IDLESW**
スロットルポジションを取り付けた際、アイドルの燃料の独立調整
- GAIN**
スロットルセンサーと圧力センサーを合成させた信号の調整
- RPM1・2**
回転増量ポイントの調整
- FULL**
回転増量域における燃料調整

キット内容

- D-con本体
- D-con I/F
- 圧力センサー
- ハーネス類一式
- 始動用押しボタンスイッチ
- 冷暖切り換えスイッチ
- その他取り付けパーツ一式

オプションパーツ

- インジェクター汎用配線(4気筒用) 9,000円
(6気筒用) 12,000円
- 同時点火用ハーネス (4気筒用) 3,500円
(6気筒用) 3,500円
- 圧力センサー 20,000円
- 水温スイッチキット 9,000円
- ニューエアバルブキット 生産中止

OTHERS

その他取り扱い

他社キャブレター部品取扱リスト

SOLEX (ミクニ)

セッティングパーツ	40・44・50φ用	本体価格 (円)
メインジェット	#100~200 (#5とび)、#200~290 (#10とび)	580
エアジェット	#100~200 (#10とび)	580
パイロットジェット	#40~80 (#2.5とび)	580
ポンプノズル	#30~70 (#5とび)	780

※3型、4型のポンプノズルは全長22mmのものです。

リペアキット		本体価格 (円)
ニードルバルブ付	S型	6,800
	4型	6,800
	3型	—
	2型 (50φ)	—
ニードルバルブレス	S型	4,800
	4型	4,800
	3型	4,500
	2型 (50φ)	4,230

※3型、2型のリペアキットでニードルバルブが必要な方は別途お買い求めください。

		本体価格 (円)
パッキンセット	S型	1,400
	4型	1,400
	3型	1,400
	2型 (50φ)	1,550

WEBER

セッティングパーツ		本体価格 (円)
メインジェット	#100~200 (#5とび)、#200~290 (#10とび)	600
エアジェット	#100~290 (#10とび)	600
パイロットジェット	#40~70 (#5とび)、F4,F6,F8,F9タイプ	600
ポンプノズル	—	—

	本体価格 (円)
エマルジョンチューブホルダー	800
アイドルジェットホルダー	800
スロットルレバー	1,800

OER取り扱いインテークマニホールド

日産

エンジン型式	本体価格 (円)
L型6気筒 L20-L28 (ロッド式)	75,500
(ワイヤー式)	72,500
L型6気筒 L30~ (ロッド式)	81,000
(ワイヤー式)	78,000
A型4気筒 A12, A14,A15 (楕円ポート)	60,000
A型4気筒 A12, A14,A15 (丸ポート)	60,000
L型4気筒 L14,L15,L18	60,000
Z型 Z16,Z18,Z20	69,000
FJ20 (シルビア、スカイラインRS)	61,800

トヨタ

エンジン型式	本体価格 (円)
4K,5K型 (全車)	60,200
2TG (ロッド式)	72,700
(ワイヤー式)	72,700
18RG (ワイヤー式)	72,700
T系エンジン	60,200

マツダ

エンジン型式	本体価格 (円)
NA6CE (ロードスター)	69,200
NA8CE (ロードスター)	69,200
NB8C (ロードスター)	69,200

三菱

エンジン型式	本体価格 (円)
4G52 (アストロン)	69,200
G54B (ジープ)	69,200

外車

エンジン型式	本体価格 (円)
MINI (ミニクーパー)	69,200

※上記キットにはリンケージ、ガスケット、ホース等取付パーツ一式含まれます。



〒574-0044 大阪府大東市諸福6丁目10番14号 TEL. (072) 874-8058 (代) FAX. (072) 874-8059

<http://www.oer.co.jp>

- カタログに記載の仕様・価格は予告無く変更する場合があります。予めご了承ください。
- カタログの価格に消費税は含まれておりません。
- カタログに記載の商品は、競技用自動車部品につき一般公道での使用はできません。